

Accessori Elettrici

Electric Accessories

CONSERVARE QUESTO MANUALE A BORDO
STORE THIS MANUAL ON BOARD
CONSERVER CE MANUEL A BORD
DIESES HANDBUCH AN BORD AUFBEWAHREN
GUARDAR ESTE MANUAL A BORDO

MANUALE DI INSTALLAZIONE E D'USO - INSTALLATION AND USER'S MANUAL
MANUEL D'INSTALLATION ED D'UTILISATION - MANUAL DE INSTALACIÓN Y USO
INSTALLATION UND BEDIENUNG

Touch Panel UP DOWN



UK

IT

FR

DE

ES



Lofrans!
WINDLASSES
THE ORIGINAL WINDLASS

Via Philips, 5 - 20052 Monza (MB) (Italy) - www.lofrans.com - e-mail: contact@lofrans.com

Dear Customer,

Thank you for choosing a Lofrans product. Lofrans is a leader company in the production and worldwide distribution of nautical systems manufactured according to the most modern technologies, in compliance with international regulation requirements and the most important certifying bodies. All our products are manufactured with excellent materials suited for operations in marine environments and are subject to continuous checks to improve the qualitative levels and make them without any manufacturing defects. Together with such requirements, Lofrans anchor windlasses are a synthesis of reliability and efficiency, by guaranteeing the maximum performances during each phase of mooring, even in the most difficult. With a Lofrans product, years of reliable operations are guaranteed.

Lofrans©copyright, 2021. All rights reserved.

Lofrans declines any liability for possible inaccuracies due to print errors in this manual and reserves the right to introduce any changes deemed appropriate.

For this reason, Lofrans does not guarantee the accuracy of the manual after the date of issue and declines all liability for possible errors and omissions.



TABLE OF CONTENTS

UK

1 INTRODUCTION	4
1.1 Purpose of the manual	4
1.2 Assistance	4
1.3 Receipt and storage	4
2 TECHNICAL DATA	4
2.1 Specifications	4
2.2 General dimensions	5
2.3 Packaging contents	5
3 INSTALLATION	5
3.1 Installing / mounting the Lofrans' Touch Panel	5
3.2 Add – Remove the Clip-on Face Cover	6
4 USE	7
5 WIRING DIAGAM	8
6 WARRANTY CONDITIONS	8
6.1 Conditions and limitations	9
6.2 Exceptions	9
6.3 Liability	9
6.4 Procedure	9
6.5 Termination clause	9
6.6 Conformity	9

1 INTRODUCTION

1.1 Purpose of the manual

This manual will supply information on safety and correct use of the product. Follow these warnings carefully to avoid possible accidents or damages.



DANGER!

A warning such as this indicates the existence of a serious risk that has high probabilities to cause death or a serious accident if appropriate precautions are not taken



ATTENTION!

A warning such as this indicates a reference to the application of safety practices, or draws the attention on unsafe behaviours that might cause personal injuries or damages to the boat.

1.2 Assistance

The Lofrans products are backed throughout the world by a network of authorised distributors and assistance. In case of need, please contact your local Lofrans distributor.

Details on website www.lofrans.com

1.3 Receipt and Storage

Upon receipt of the package, verify the integrity of packing. Should it be necessary to store the product for a prolonged period, keep it in a dry and protected place.

2 TECHNICAL DATA

2.1 Specifications

Power Supply	Up to 30V DC
Power consumption in standby	0 mA
Power Consumption (No-load current intake)	45 mA @12 V DC
Operation temperature (°C)	-10 : + 60
Protection rating	IP67
Dimensions (mm)	65.5 x 65.5 x 50
Weight (g)	68

Extra features:

- Two button activation mode in order to secure any accidental activation.
- Smart High-Side Power Switch with wide operating voltage range.
- 3 minutes Auto deactivation with buzzer notification.
- Round back flange for very easy installation on board.
- IP67 water/dust rating (front panel)

This product is in compliance with the following standards:

EN 55032: 2015
EN 55035: 2017
(EN 61000-4-2:2009)

2.2 General dimensions

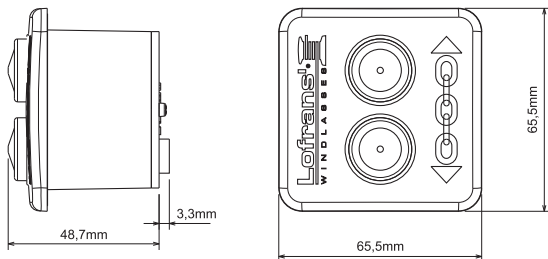

2.2 Packaging contents

UK

- | | |
|--|--|
| <ul style="list-style-type: none"> ✓ 1 Lofrans' Touch Panel Up Down ✓ 1 Sticker Drilling Template ✓ 1 Round back flange / rubber seal | <ul style="list-style-type: none"> ✓ 4 Fixing Screws for Installation ✓ 1 Installation and user's manual |
|--|--|

3 INSTALLATION

3.1 Installing / mounting the Lofrans' Touch Panel

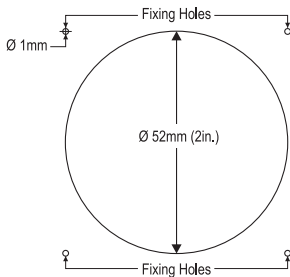
Fig.1

- Stick drilling template in desired mounting position (see Fig. 1)
- Drill a 52 mm diameter hole using a hole saw.
- Place panel in hole and mark the 4 fixing holes.
- Remove the device and then drill the four of 1 mm diameter fixing holes.

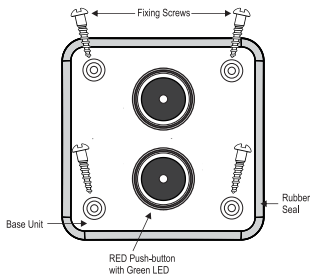

Fig.2

- Make sure that the rubber seal is placed on the base column.
- Wire and/or plug the unit following the wiring diagram (see chapter 5)

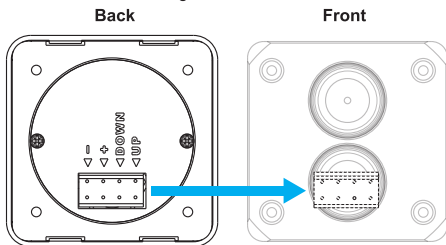

Fig.3

- For the correct positioning, ensure that the terminal block connector is to the lower side behind the Lofrans' Touch Panel (see Fig.3)
- Fasten base unit with the four fixing screws provided with the device package (see Fig.2)

3.2 Add – Remove the Clip-on Face Cover

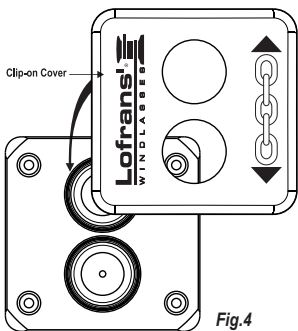

Fig.4

- Only when totally finished and satisfied with the wiring and positioning of the unit, clip-on the face panel/cover. Lofrans' logo must be on the left side of the Touch Panel, exactly as shown in Fig.4
- Make sure that the transparent waterproof button covers are placed properly.

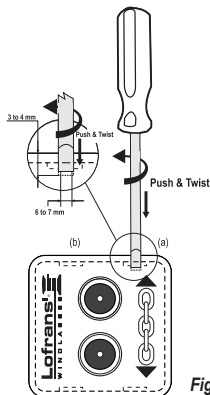

Fig.5

- To remove the clip-on cover, slide a flat headed screwdriver, with 6-7 mm wide tip, between the clip-on cover and the dashboard at position (a) and then position (b) and twist the tip slightly. Push in the tip of the screwdriver at least 3 to 4 mm before twisting it. (see Fig.5)

UK

4 USE

For instructions on making electrical connections, see the wiring diagram below (chapter 5).

- Connect the cables to the push-in connector with finger-operated release button, tools not required

- Switch on electrical power. Be sure that the controls operate in the correct direction. If not, swap the UP and DOWN wires going to the connector.

- Push the **2 button simultaneously to turn ON** the device.

- Push  UP or  DOWN command to use windlass. 

- Release the button to stop.

- After **3 minutes** the device turns **OFF** automatically following by a double “beep” sound indication.



5 WIRING DIAGRAM

ALWAYS DISCONNECT THE BATTERY PRIOR TO INSTALLATION

The wires must have a cross section size of 1.5 mm².

Install a 5 A (ampere) fast safety fuse on the positive (+) wire of the battery. Do not use the voltage generated by the engine battery set to provide power.

If possible, place the back side of the device in a dry place to protect it from contact with water or moisture.

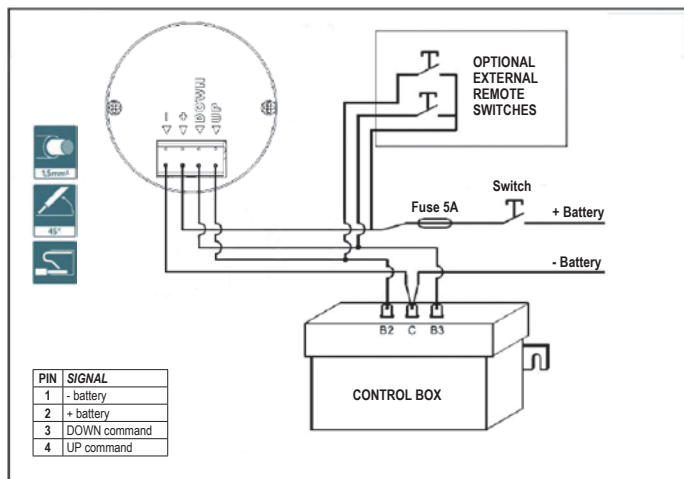

6 WARRANTY CONDITIONS

Lofrans' warrants that in normal use and observing the maintenance schedules, the product is covered by warranty for a period of **2 years** from the date of purchase by the original purchaser, without prejudice to the conditions, limitations and exceptions listed below. Any product that proves defective in normal use during said period shall be repaired or replaced, as Lofrans' chooses.

6.1 Conditions and limitations

1. Lofrans' does not assume any responsibility for an incorrect choice of product made by the purchaser.
2. The responsibility of Lofrans' shall be limited to the repair or replacement of all parts of the product that originally present material and/or manufacturing defects.
3. Lofrans' shall not in any way be liable for faults or any consequent damage originating from:
 - use of the product in applications for which it was not designed;
 - corrosion, degradation caused by ultraviolet rays and wear;
 - failure to follow the maintenance schedule;
 - incorrect or unsuitable product installation;
 - any modification or alteration of the product;
 - conditions of use exceeding the product specifications.

- The warranty does not cover the additional costs borne for interventions, removal, transport and installation of the product;

- The warranty is cancelled if maintenance is carried out by people not authorized by Lofrans'.

- Lofrans' products are designed to be used only in the marine environment. Lofrans does not assume any responsibility deriving from other uses.

- Lofrans' reserves the right to not acknowledge this warranty if the electromechanical products are operated by unsuited electrical accessories and/or in the case of failure to install an appropriate overload cutout switch on the electric power line.

UK

6.2 Exceptions

Coverage under warranty is limited to a period of 1 year from the date of purchase by the original purchaser for:

- Electrical boards
- Gaskets and seals

- All the products used on charter boats.

6.3 Liability

This warranty does not cover any loss or damage caused to the purchaser by the ascertained non-conformity of the product, except for the case of fraud or gross negligence of Lofrans' declared with a court ruling.

Some states and countries do not allow the exclusion or limitation of incidental or consequential damages, so the above-stated limitations or exclusions might not be applicable.

6.4 Procedure

The warranty application must be notified to Lofrans' website <http://www.lofrans.com/warranty.php> by filling all the necessary fields, including the serial number of the control.

6.5 Termination clause

If any clause of this warranty is invalidated by a judge or other competent authority, the validity of the remaining clauses of this warranty and the rest of the clause in question will not be affected.

6.6 Conformity

This warranty is governed by the laws and in conformity with Italian laws.
The Court of Milan has jurisdiction over all disputes.

Gentile cliente

Grazie per aver scelto un prodotto Lofrans. Lofrans è una azienda leader nella produzione e distribuzione mondiale di impianti nautici realizzati secondo le più moderne tecnologie, in conformità ai requisiti indicati dalle normative internazionali e dai più importanti enti di certificazione. Tutti i nostri prodotti sono costruiti con ottimi materiali adatti al lavoro in ambiente marino e sono soggetti a continui controlli per migliorare i livelli qualitativi e renderli privi di difetti di fabbricazione. Accanto a tali requisiti, i salpa ancora Lofrans sono una sintesi di affidabilità ed efficienza, assicurando le massime prestazioni durante ogni fase dell'ormeggio, anche in quelle più difficili. Con un prodotto Lofrans si è sicuri di anni di affidabile funzionamento.

© Copyright Lofrans, 2020. Tutti i diritti riservati.

Lofrans declina ogni responsabilità per eventuali inesattezze dovute a errori di stampa contenuti nel presente manuale e si riserva il diritto di apportare tutte le modifiche ritenute opportune. Per tale motivo Lofrans non garantisce l'esattezza del manuale dopo la data di pubblicazione e declina ogni responsabilità per eventuali errori ed omissioni.

INDICE

1 INTRODUZIONE	11
1.1 Scopo del manuale	11
1.2 Assistenza	11
1.3 Ricevimento e stoccaggio	11
2 DATI TECNICI	11
2.1 Specifiche	11
2.2 Dimensioni generali	12
2.3 Contenuto della confezione	12
3 INSTALLAZIONE	12
3.1 Installazione / montaggio del pannello a sfioramento di Lofrans	12
3.2 Aggiungi - Rimuovi il frontalino a clip	13
4 USO	14
5 SCHEMA ELETTRICO	15
6 CONDIZIONI DI GARANZIA	15
6.1 Condizioni e limiti	16
6.2 Eccezioni	16
6.3 Responsabilità	16
6.4 Procedura	16
6.5 Clausola di cessazione	16
6.6 Conformità	16
10	

1 INTRODUCTION

1.1 Scopo del manuale

Attraverso questo manuale verranno date informazioni relative alla sicurezza e al corretto utilizzo del prodotto. Seguire attentamente queste avvertenze in modo da evitare possibili infortuni o danneggiamenti.



PERICOLO!

Un avviso come questo indica l'esistenza di un grave rischio, che ha alte probabilità di causare morte o un grave infortunio, se non vengono adottate le precauzioni appropriate.



ATTENZIONE!

Un avviso come questo indica un richiamo all'applicazione di pratiche di sicurezza, oppure richiama l'attenzione su comportamenti poco sicuri che potrebbero causare infortuni personali o danni alla imbarcazione.

1.2 Assistenza

I prodotti Lofrans sono supportati in tutto il mondo da un rete di distributori e assistenza autorizzati. In caso di necessità contattare il distributore locale Lofrans Dettagli sul sito www.lofrans.com

1.3 Ricevimento e Stoccaggio

Al ricevimento della confezione, verificare l'integrità dell'imballo. In caso sia necessario immagazzinare il prodotto per un periodo prolungato, mantenere in luogo asciutto e protetto.

IT

2 DATI TECNICI

2.1 Specifiche

Alimentazione	Up to 30V DC
Consumo energetico in standby	0 mA
Consumo energetico (assorbimento di corrente a vuoto)	45 mA @12 V DC
Temperatura di funzionamento (°C)	-10 : + 60
Grado di protezione	IP67
Dimensioni (mm)	65.5 x 65.5 x 50
Peso (g)	68

Extra features:

- Modalità di attivazione a due pulsanti per proteggere qualsiasi accensione accidentale.
- Interruttore di alimentazione Smart High-Side con ampio intervallo di tensione operativa.
- 3 minuti di disattivazione automatica con notifica del cicalino.
- Flangia posteriore tonda per una facile installazione a bordo.
- Grado di protezione da acqua / polvere IP67 (pannello frontale)

Questo prodotto è conforme alle seguenti normative:

EN 55032: 2015
 EN 55035: 2017
 (EN 61000-4-2:2009)

2.2 Dimensioni generali

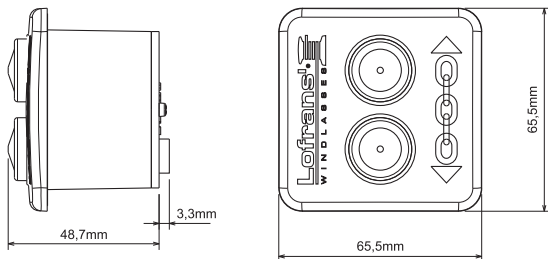

2.2 Contenuto della confezione

- | | |
|--|--|
| <ul style="list-style-type: none"> ✓ 1 Lofrans' Pannello con tasti UP/DOWN a sfioramento, nero ✓ 1 dima di foratura adesiva ✓ 1 Flangia posteriore tonda / guarnizione in gomma | <ul style="list-style-type: none"> ✓ 4 viti di fissaggio per l'installazione ✓ 1 Manuale di installazione e utente |
|--|--|

3 INSTALLAZIONE

3.1 Installazione / montaggio del pannello a sfioramento di Lofrans

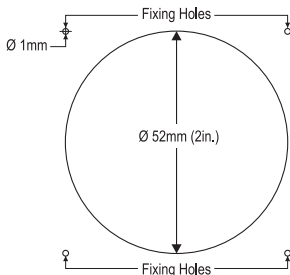

Fig.1

- Incollare la dima di foratura nella posizione di montaggio desiderata (vedere Fig.1)
- Praticare un foro di 52 mm di diametro utilizzando una sega a tazza.
- Posizionare il pannello nel foro e segnare i 4 fori di fissaggio.
- Rimuovere il dispositivo e quindi praticare i quattro fori di fissaggio del diametro di 1 mm.

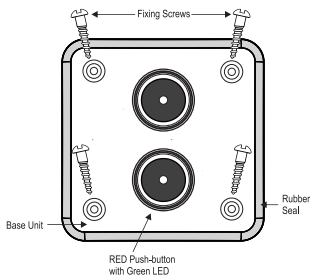

Fig.2

- Verificare che la guarnizione in gomma sia posizionata correttamente rispetto alla base
- Cablare e / o collegare l'unità seguendo lo schema elettrico (vedi capitolo 5)

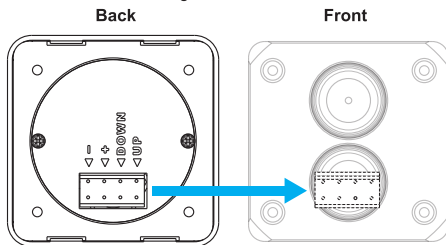
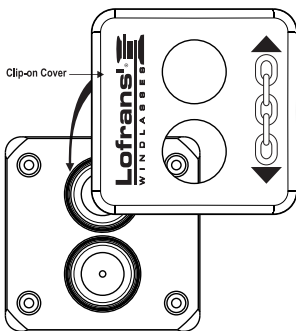

Fig.3

- Per il corretto posizionamento, assicurarsi che il connettore della morsettiera si trovi sul lato inferiore dietro il pannello a sfioramento di Lofrans (vedere Fig.3)
- Fissare l'unità base con le quattro viti di fissaggio fornite nella confezione del dispositivo (vedi Fig.2)

IT

3.2 Aggiungj - Rimuovi il frontalino a clip



- Solo quando lo strumento è completamente fissato e cablato, agganciare il pannello frontale / coperchio. Il logo di Lofrans deve trovarsi sul lato sinistro del pannello a sfioramento, esattamente come mostrato in Fig.4
- Verificare che le coperture trasparenti impermeabili dei pulsanti siano posizionate correttamente.

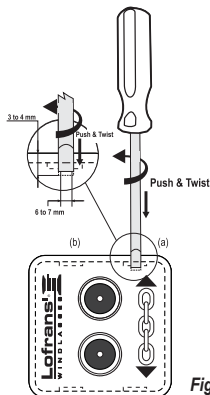

Fig.5

- Per rimuovere il coperchio a clip, far scorrere un cacciavite a testa piatta, con punta larga 6-7 mm, tra il coperchio a clip e il cruscotto in posizione (a), quindi in posizione (b) e ruotare leggermente la punta. Spingere la punta del cacciavite per almeno 3-4 mm prima di ruotarlo. (vedi Fig.5)

4 USO

Per istruzioni su come effettuare i collegamenti elettrici, vedere lo schema elettrico di seguito (capitolo 5).

- Collegare i cavi al morsetto, non sono necessari strumenti.
- Attivare l'alimentazione elettrica. Assicurarsi che i comandi funzionino nella direzione corretta. In caso contrario, scambiare i fili SU e GIÙ andando al connettore.
- Premere **contemporaneamente il pulsante 2 per accendere** il dispositivo.
- Premere il comando ▲ SU o ▼ GIÙ GIÙ per utilizzare il verricello. →
- Rilasciare il pulsante per interrompere.
- Dopo **3 minuti** il dispositivo si **spegne** automaticamente seguito da un doppio segnale acustico "beep".-



5 SCHEMA ELETTRICO

SCOLLEGARE SEMPRE LA BATTERIA PRIMA DELL'INSTALLAZIONE

I fili devono avere una sezione trasversale di 1,5 mm².

Installare un fusibile di sicurezza rapido da 5 A (ampere) sul filo positivo (+) della batteria. Non utilizzare la tensione generata dalla batteria del motore per fornire alimentazione.

Se possibile, posizionare il lato posteriore del dispositivo in un luogo asciutto per proteggerlo dal contatto con acqua o umidità.

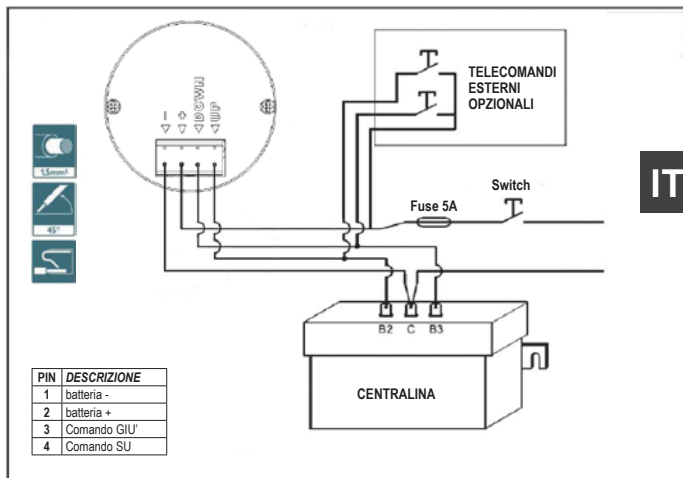

IT

6 CONDIZIONI DI GARANZIA

Lofrans garantisce che nell'uso normale e nel rispetto dei programmi di manutenzione, il prodotto è coperto da garanzia dai difetti di fabbrica per un periodo di 2 anni dalla data di acquisto da parte dell'acquirente originale, fatte salve le condizioni, limitazioni ed eccezioni di seguito elencate. Qualsiasi prodotto che risulti difettoso durante il normale utilizzo durante tale periodo potrà essere riparato o sostituito, su decisione di Lofrans.

6.1 Condizioni e limitazioni

1. Lofrans non si assume alcuna responsabilità per una scelta errata del prodotto da parte dell'acquirente.
2. La responsabilità di Lofrans 'è limitata alla riparazione o alla sostituzione di tutte le parti del prodotto che originariamente presentano difetti di materiale e / o di fabbricazione.
3. Lofrans non sarà in alcun modo responsabile per vizi o danni conseguenti derivanti da:
 - utilizzo del prodotto in applicazioni per le quali non è stato progettato;
 - corrosione, degrado causato dai raggi ultravioletti e usura;
 - mancato rispetto del programma di manutenzione;
 - installazione del prodotto errata o non idonea;
 - qualsiasi modifica o alterazione del prodotto;
 - condizioni di utilizzo eccedenti le specifiche del prodotto.
 - La garanzia non copre i costi aggiuntivi sostenuti per interventi, rimozione, trasporto e installazione del prodotto;
 - La garanzia viene annullata se la manutenzione viene eseguita da persone non autorizzate da Lofrans.
 - I prodotti Lofrans sono progettati per essere utilizzati solo nell'ambiente marino. Lofrans non si assume alcuna responsabilità per danni o malfunzionamenti derivanti da altri utilizzi.
 - Lofrans si riserva il diritto di non riconoscere la garanzia se i prodotti elettromeccanici sono azionati da accessori elettrici non adatti e / o in caso di mancata installazione di un interruttore di protezione contro il sovraccarico appropriato sulla linea di alimentazione elettrica.

6.2 Eccezioni

La copertura in garanzia è limitata ad un periodo di 1 anno dalla data di acquisto da parte dell'acquirente originale per :

- Quadri elettrici
- Guarnizioni e tenute
- Tutti i prodotti utilizzati su imbarcazioni charter.

6.3 Responsabilità

La presente garanzia non copre alcuna perdita o danno derivante all'acquirente dalla accertata non conformità del prodotto, salvo il caso di dolo o colpa grave di Lofrans dichiarato con sentenza passata in giudicato.

Alcuni stati e paesi non consentono l'esclusione o la limitazione di danni incidentali o consequenziali, pertanto le suddette limitazioni o esclusioni potrebbero non essere applicabili.

6.4 Procedura

La richiesta di garanzia deve essere notificata al sito Lofrans <http://www.lofrans.com/warranty.php> compilando tutti i campi necessari, includendo il numero di serie del controllo.

6.5 Clausola di cessazione

Se una qualsiasi clausola di questa garanzia sarà invalidata da un giudice o altra autorità competente, la validità delle rimanenti clausole di questa garanzia e il resto della clausola in questione non verrà influenzato.

6.6 Conformità

Questa garanzia è regolata dalle leggi e in conformità con le leggi italiane.

Per ogni controversia il Foro di Milano è competente.

Cher client,

Merci pour avoir choisi un produit Lofrans. Lofrans est une société leader au niveau mondial, concernant la production et la distribution d'installations nautiques, utilisant les technologies les plus modernes, conformément aux conditions requises par les normes internationales et par les organismes de certification les plus importants. Tous nos produits sont fabriqués dans d'excellents matériaux, adaptés au travail en milieu marin et ils sont soumis à des contrôles continus, afin d'améliorer leur niveau qualitatif et éliminer les défauts de fabrication. De plus, les guindeaux Lofrans sont une synthèse entre fiabilité et efficacité : ils garantissent les meilleures performances en phase d'amarrage, même les plus difficiles. Les produits Lofrans fonctionnent de façon fiable et on est tranquille pour des années.

© Copyright Lofrans, 2020. Tous droits réservés.

Lofrans décline toute responsabilité pour les éventuelles inexactitudes dues aux erreurs d'imprimerie qui pourraient apparaître dans ce manuel et elle se réserve le droit d'apporter les modifications qu'elle retiendra opportunes.

C'est la raison pour laquelle Lofrans ne garantit pas l'exactitude du manuel après sa date de parution et décline toute responsabilité pour les éventuelles erreurs ou omissions.

INDEX

1 INTRODUCTION	18
1.1 Objectif du manuel	18
1.2 Assistance	18
1.3 Réception et stockage	18
2 DONNEES TECHNIQUES	18
2.1 Spécifications	18
2.2 Dimensions générales	19
2.3 Contenu d'emballage	19
3 INSTALLATION	19
3.1 Installation / montage du panneau tactile Lofrans	19
3.2 Ajouter - Retirer le cache facial à clipser	20
4 UTILISATION	21
5 SCHÉMA DE CÂBLAGE	22
6 CONDITIONS DE GARANTIE	22
6.1 Circonstances et limites	23
6.2 Exceptions	23
6.3 Responsabilité	23
6.4 Procédure	23
6.5 Clause de cessation	23
6.6 Conformité	23

FR

1 INTRODUCTION

1.1 Objectif du manuel

Dans ce manuel, vous trouverez les informations concernant la sécurité et la bonne utilisation du produit. Suivre attentivement ces avertissements de façon à éviter de se blesser fortuitement ou de détériorer l'appareil.



DANGER!

Ce type d'avertissement indique qu'il existe un risque grave, pouvant entraîner la mort ou des blessures graves, si les précautions nécessaires ne sont pas adoptées.



ATTENTION!

Ce type d'avertissement rappelle qu'il faut appliquer les normes de sécurité ou qu'il faut prendre garde à bien agir pour ne pas risquer de se blesser ou d'endommager l'embarcation.

1.2 Assistance

Les produits Lofrans jouissent d'un réseau d'assistance à travers le monde entier, par le biais de ses distributeurs et du service d'assistance agréé. En cas de besoin, contacter le distributeur local Lofrans. Voir les détails sur le site www.lofrans.com

1.3 Réception et Stockage

À la réception de la marchandise, vérifier le bon état de l'emballage. Si le produit doit être emmagasiné durant une période prolongée, le conserver dans un endroit sec et bien abrité.

2 DONNEES TECHNIQUE

2.1 Spécifications

Alimentation	Up to 30V DC
Consommation d'énergie en veille	0 mA
Consommation d'énergie (prise de courant à vide)	45 mA @12 V DC
Température d'opération (°C)	-10 : + 60
Note de protection	IP67
Dimensions (mm)	65.5 x 65.5 x 50
Poids (g)	68

Caractéristiques supplémentaires:

- Mode d'activation à deux boutons afin de sécuriser toute activation accidentelle.
- Interrupteur d'alimentation intelligent côté haut avec une large plage de tension de fonctionnement.
- 3 minutes de désactivation automatique avec notification par buzzer.
- Bride arrière ronde pour une installation très facile à bord.
- Indice de protection contre l'eau / la poussière IP67 (panneau avant)

**Ce produit est conforme aux
règlements suivants:**

EN 55032: 2015
EN 55035: 2017
(EN 61000-4-2:2009)

2.2 Dimensions générales

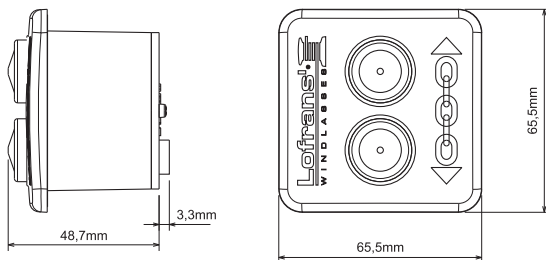

2.2 Contenu d'emballage

- | | |
|--|---|
| <ul style="list-style-type: none"> ✓ 1 Panneau tactile de Lofrans vers le haut vers le bas ✓ 1 gabarit de perçage autocollant ✓ 1 bride arrière ronde / joint en caoutchouc | <ul style="list-style-type: none"> ✓ 4 vis de fixation pour l'installation ✓ 1 Manuel d'installation et d'utilisation |
|--|---|

FR

3 INSTALLATION

3.1 Installation / montage du panneau tactile Lofrans

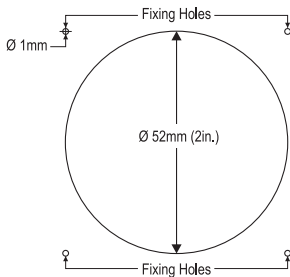
Fig.1

- Collez le gabarit de perçage dans la position de montage souhaitée (voir Fig. 1)
- Percez un trou de 52 mm de diamètre à l'aide d'une scie cloche.
- Placez le panneau dans le trou et marquez les 4 trous de fixation.
- Retirez l'appareil puis percez les quatre trous de fixation de 1 mm de diamètre.

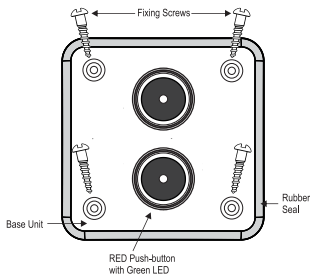

Fig.2

- Assurez-vous que le joint en caoutchouc est placé sur la colonne de base.
- Câbler et / ou brancher l'unité en suivant le schéma de câblage (voir chapitre 5)

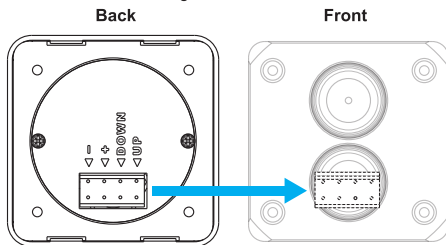

Fig.3

- Pour un positionnement correct, **assurez-vous que le connecteur du bornier se trouve sur le côté inférieur derrière le panneau tactile du Lofrans** (voir Fig.3)
- Fixez l'unité de base à l'aide des quatre vis de fixation fournies avec l'emballage de l'appareil (voir Fig.2)

3.2 Ajouter - Retirer le cache facial à clipser

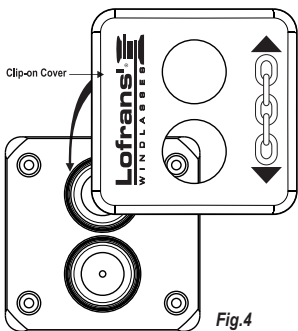

Fig.4

- Seulement une fois totalement terminé et satisfait du câblage et du positionnement de l'unité, clipser le panneau frontal / le couvercle. Le logo de Lofrans doit être sur le côté gauche de l'écran tactile, exactement comme indiqué sur la figure 4.
- Assurez-vous que les couvercles transparents et imperméables des boutons sont correctement placés.

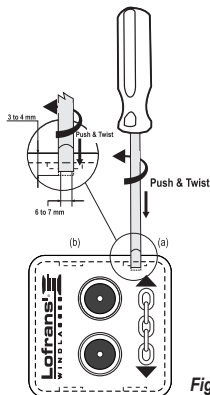





Fig.5

- Pour retirer le couvercle à clipser, faites glisser un tournevis à tête plate, avec une pointe de 6-7 mm de large, entre le couvercle à clipser et le tableau de bord en position (a) puis en position (b) et tournez légèrement la pointe. Poussez la pointe du tournevis d'au moins 3 à 4 mm avant de le tourner. (voir figure 5)

4 UTILISATION

Pour obtenir des instructions sur les connexions électriques, reportez-vous au schéma de câblage ci-dessous (chapitre 5).

FR

- Connecter les câbles au connecteur push-in avec bouton de déverrouillage à commande manuelle, outils non nécessaires.
- Allumez l'alimentation électrique. Assurez-vous que les commandes fonctionnent dans le bon sens. Sinon, permutez les fils HAUT et BAS du connecteur.
- Appuyez **simultanément sur le bouton 2 pour allumer** l'appareil.
- Appuyez sur  UP or  Commande DOWN pour utiliser le guindeau. 
- Relâchez le bouton pour arrêter.
- Après **3 minutes**, l'appareil **s'éteint** automatiquement après un double signal sonore.



5 SCHÉMA DE CÂBLAGE

DÉBRANCHEZ TOUJOURS LA BATTERIE AVANT L'INSTALLATION

Les fils doivent avoir une section transversale de 1,5 mm².

Installez un fusible de sécurité rapide de 5 A (ampères) sur le fil positif (+) de la batterie. N'utilisez pas la tension générée par la batterie du moteur pour fournir de l'énergie.

Si possible, placez l'arrière de l'appareil dans un endroit sec pour le protéger du contact avec l'eau ou l'humidité.

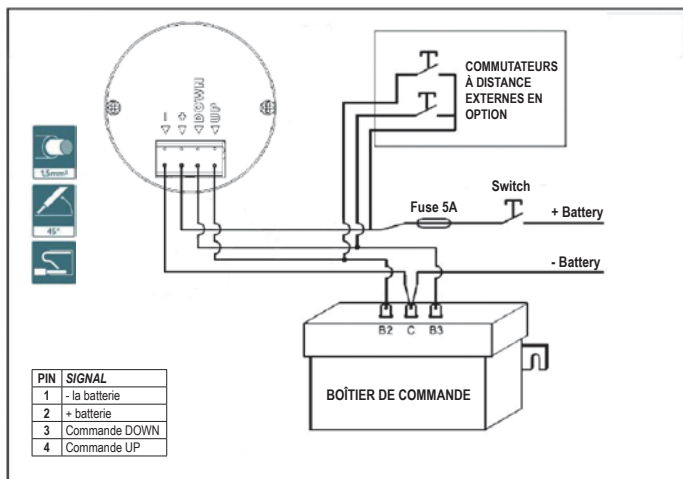

6 CONDITIONS DE GARANTIES

Lofrans garantit qu'en utilisation normale et en respectant les calendriers de maintenance, le produit est couvert par une garantie pour une période de 2 ans à compter de la date d'achat par l'acheteur d'origine, sans préjudice des conditions, limitations et exceptions énumérées ci-dessous. Tout produit qui s'avère défectueux en utilisation normale pendant ladite période sera réparé ou remplacé, au choix de Lofrans.

6.1 Conditions et limitations

1. Lofrans n'assume aucune responsabilité en cas de mauvais choix de produit par l'acheteur.
 2. La responsabilité de Lofrans est limitée à la réparation ou au remplacement de toutes les pièces du produit présentant à l'origine des défauts matériels et / ou de fabrication.
 3. Lofrans n'est en aucun cas responsable des fautes ou des dommages consécutifs provenant de:
 - utilisation du produit dans des applications pour lesquelles il n'a pas été conçu;
 - corrosion, dégradation causée par les rayons ultraviolets et usure;
 - non-respect du calendrier d'entretien;
 - installation incorrecte ou inadaptée du produit;
 - toute modification ou altération du produit;
 - des conditions d'utilisation dépassant les spécifications du produit.
- La garantie ne couvre pas les frais supplémentaires supportés pour les interventions, l'enlèvement, le transport et l'installation du produit;
- La garantie est annulée si la maintenance est effectuée par des personnes non autorisées par Lofrans.
- Les produits de Lofrans sont conçus pour être utilisés uniquement dans le milieu marin. Lofrans n'assume aucune responsabilité découlant d'autres utilisations.
- Lofrans se réserve le droit de ne pas reconnaître cette garantie si les produits électromécaniques sont actionnés par des accessoires électriques inadaptés et / ou en cas de non-installation d'un coupe-circuit de surcharge approprié sur la ligne électrique.

6.2 Exceptions

La couverture de la garantie est limitée à une période de 1 ans à partir de la première date d'achat pour:

- les tableaux électriques
- les joints et les étanchéités
- Tous les produits utilisés sur les charters.

FR

6.3 Responsabilité

Cette garantie ne couvre ni les pertes ni les dommages dérivant de la non conformité certifiée du produit, sauf en cas de dol ou de faute grave de Lofrans, certifié par voie judiciaire. Certains Etats et pays ne permettent pas d'exclure ou de limiter les dommages accidentels ou les conséquences en dérivant. Dans ce cas, les limites ou exclusions citées ci-dessus pourraient ne pas être applicables.

6.4 Procédure

L'enregistrement de la garantie doit être effectué sur le site internet de Lofrans <http://www.lofrans.com/warranty.php> en complétant tous les champs obligatoires, y compris le numéro de série de la commande.

6.5 Clause de cessation

Si une quelconque clause de cette garantie était invalidée par un juge ou par une autre autorité compétente, les clauses restantes et le reste de la clause en question n'en seront aucunement influencés et resteront valables.

6.6 Conformité

Cette garantie est réglementée par les lois en conformité avec les lois italiennes. Pour toute controverse, la juridiction compétente est celle de Milan.

Sehr geehrter Kunde,

Vielen Dank, dass Sie ein Produkt des Unternehmens Lofrans gewählt haben. Lofrans ist ein führendes Unternehmen bei der Produktion und dem weltweiten Vertrieb nautischer Anlagen, die mit modernsten Technologien und entsprechend der Vorgaben internationaler Rechtsvorschriften sowie der bedeutendsten Zertifizierungsinstitute hergestellt werden. Alle unsere Produkte werden mit hochwertigen Materialien hergestellt, die für einen Einsatz im Marinebereich geeignet sind, und die ständigen Kontrollen zur Verbesserung des Qualitätsniveaus unterzogen werden, um sie frei von Herstellungsmängeln zu halten. Neben diesen Standards sind die Ankerwinden des Unternehmens Lofrans eine Synthese aus Zuverlässigkeit und Effizienz, die, auch unter schwierigsten Bedingungen, maximale Leistungswerte beim Ankern sicherstellen. Mit einem Produkt der Lofrans hat man die Sicherheit eines jahrelangen, zuverlässigen Betriebs.

Copyright Lofrans, 2020. Alle Rechte vorbehalten. Rechte vorbehalten.

Lofrans haftet nicht für eventuelle Ungenauigkeiten auf Grund von Druckfehlern im vorliegenden Handbuch und behält sich das Recht vor, jederzeit alle Änderungen vorzunehmen, die als sachdienlich angesehen werden. Aus diesem Grund garantiert Lofrans nach dem Veröffentlichungsdatum nicht für die Genauigkeit des Handbuchs und übernimmt keinerlei Haftung für eventuelle Fehler

INHALTSVERZEICHNIS

1 EINFÜHRUNG	25
1.1 Zweck des Handbuchs	25
1.2 Kundendienst	25
1.3 Empfang und Lagerung	25
2 TECHNISCHE ANGABEN	25
2.1 Technische Daten	25
2.2 Allgemeine Abmessungen	26
2.3 Verpackungsinhalt	26
3 INSTALLATION	26
3.1 Installation / Montage des Lofrans' Touch Panel	26
3.2 Einfügen - Entfernen der aufsteckbaren Frontabdeckung	27
4 GEBRAUCH	28
5 SCHALTPLAN	29
6 GARANTIEBEDINGUNGEN	29
6.1 Bedingungen und Einschränkungen	30
6.2 Ausnahmen	30
6.3 Haftung	30
6.4 Prozedur	30
6.5 Wegfallklausel	30
6.6 Konformität	30

1 EINFÜHRUNG

1.1 Zweck des Handbuchs

Mit diesem Handbuch werden Informationen zur Sicherheit und der richtigen Verwendung des Produktes gegeben. Diese Hinweise sorgfältig einhalten, um mögliche Unfälle und Schäden zu vermeiden.

GEFAHR!

Ein Hinweis mit dieser Bezeichnung weist auf das Bestehen einer schweren Gefahr hin, die mit hoher Wahrscheinlichkeit zum Tod oder schweren Unfällen führt, wenn nicht geeignete Vorsichtsmaßnahmen getroffen werden.

ACHTUNG!

Ein Hinweis mit dieser Bezeichnung verweist auf die Anwendung von Sicherheitspraktiken oder richtet die Aufmerksamkeit auf nicht sicherheitsgemäße erhaltensweisen, die Personenumfälle oder Schäden am Boot verursachen könnten.

1.2 Kundendienst

Für die Produkte des Unternehmens Lofrans gibt es ein weltweites Netz von Händlern und autorisierten Kundendienststellen. Setzen Sie sich gegebenenfalls mit dem örtlichen Händler der Lofrans in Verbindung. Einzelheiten auf der Internetseite www.lofrans.com

1.3 Empfang und Lagerung

Beim Empfang der Packung die Verpackung auf Schäden überprüfen. Muss das Produkt für längere Zeit gelagert werden, muss es an einem trockenen und geschützten Ort aufbewahrt werden.

2 TECHNISCHE ANGABEN

DE

2.1 Technische Daten

Stromversorgung	Up to 30V DC
Stromverbrauch im Standby	0 mA
Leistungsaufnahme (Leerlaufstromaufnahme)	45 mA @12 V DC
Betriebstemperatur (°C)	-10 : + 60
Schutzart	IP67
Abmessungen (mm)	65.5 x 65.5 x 50
Gewicht (g)	68

Zusätzliche Funktionen:

- Zwei-Tasten-Aktivierungsmodus, um ein versehentliches Einschalten zu verhindern.
- Smart High-Side Power Schalter mit breitem Betriebsspannungsbereich.
- 3-Minuten-Auto-Deaktivierung mit Warnton (Summer).
- Runder Rückflansch für eine sehr einfache Installation an Bord.
- Schutzart IP67 Wasser/Staub (Frontplatte)

Die Handheld Control-Verpackung enthält:

EN 55032: 2015
 EN 55035: 2017
 (EN 61000-4-2:2009)

2.2 Allgemeine Abmessungen

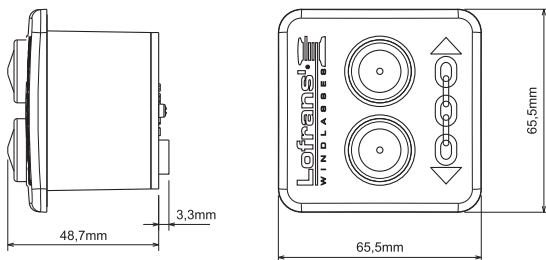

2.2 Verpackungsinhalt

- | | |
|---|---|
| <ul style="list-style-type: none"> ✓ 1 Lofrans' Touch Panel oben unten ✓ 1 Aufkleber-Bohrschablone ✓ 1 Runder hinterer Flansch / Gummidichtung | <ul style="list-style-type: none"> ✓ 4 Befestigungsschrauben für die Installation ✓ 1 Installations- und Benutzerhandbuch |
|---|---|

3 INSTALLATION

3.1 Installation / Montage des Lofrans' Touch Panel

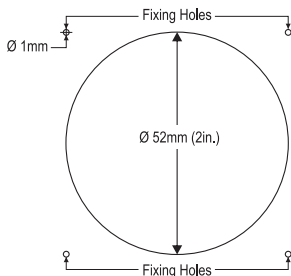

Fig.1

- Bohrschablone an in die gewünschte Montageposition kleben (siehe Abb. 1)
- Bohren Sie mit einer Lochsäge ein Loch mit 52 mm Durchmesser.
- Panel aufsetzen und die 4 Befestigungslöcher kennzeichnen.
- Entfernen Sie das Panel und bohren Sie dann die vier Befestigungslöcher mit einem Durchmesser von 1 mm.

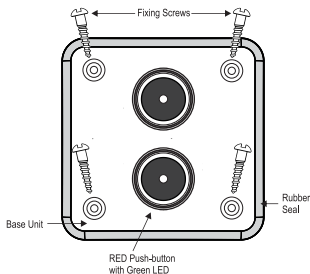

Fig.2

- Achten Sie darauf, dass die Gummidichtung auf der Bodensäule aufliegt.
- Verdraten bzw. stecken Sie das Gerät entsprechend dem Schaltplan (siehe Kapitel 5)

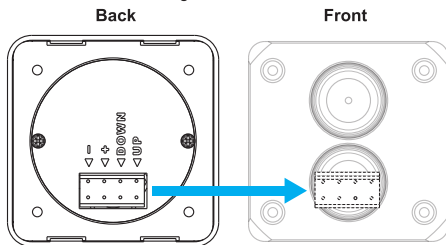

Fig.3

- Achten Sie bei der korrekten Positionierung darauf, dass sich der Klemmenblockstecker auf der unteren Seite hinter dem Lofrans' Touch Panel befindet (siehe Abb.3)
- Befestigen Sie die Basiseinheit mit den vier Befestigungsschrauben, die im Lieferumfang des Gerätes enthalten sind (siehe Abb.2)

DE

3.2 Einfügen - Entfernen der aufsteckbaren Frontabdeckung

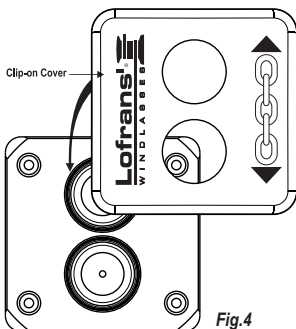

Fig.4

- Erst wenn Sie mit der Verdrattung und Positionierung des Geräts zufrieden sind, können Sie die Frontblende/Abdeckung aufsetzen. Das Logo von Lofrans muss sich auf der linken Seite des Touchpanels befinden, genau wie in Abb.4 dargestellt
- Achten Sie darauf, dass die transparenten, wasserdichten Tastenabdeckungen richtig platziert sind.

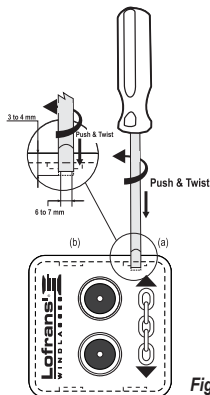





Fig.5

- Um die aufgesetzte Abdeckung zu entfernen, schieben Sie einen Schlitzschraubendreher mit einer 6-7 mm breiten Spitze zwischen die aufgesetzte Abdeckung und das Armaturenbrett an Position (a) und anschließend an Position (b) und drehen Sie die Spitze leicht. Drücken Sie die Spitze des Schraubendrehers vor dem Verdrehen mindestens 3 bis 4 mm ein. (siehe Abb.5)

4 GEBRAUCH

Hinweise zum Herstellen der elektrischen Anschlüsse finden Sie im Schaltplan unten (Kapitel 5).

- Schließen Sie die Kabel an den Steckverbinder mit der Fingerentriegelungstaste an, Werkzeug ist nicht erforderlich.
- Schalten Sie die Stromversorgung ein. Achten Sie darauf, dass die Bedienelemente richtig angeschlossen sind. Ist dies nicht der Fall, wechseln Sie die AUF- und AB-Kabel zum Steckverbinder.
- Drücken Sie **gleichzeitig die 2 Tasten**, um das Gerät einzuschalten.
- Drücken Sie die Pfeiltaste  AUF oder  AB,  um die Ankerwinde zu verwenden..
- Um zu stoppen, lassen Sie die Taste los.



- Nach **3 Minuten** schaltet sich das Gerät automatisch **aus**, gefolgt von einem doppelten "Piepton".

5 SCHALTPLAN

KLEMMEN SIE DIE BATTERIE VOR DER INSTALLATION IMMER AB

Die Kabel müssen einen Querschnitt von 1,5 mm² haben.

Installieren Sie eine schnelle Sicherung von 5 A (Ampere) auf der positiven (+) Leitung der Batterie. Verwenden Sie nicht die vom Motorbatteriesatz erzeugte Spannung als Stromquelle.

Bringen Sie die Rückseite des Geräts nach Möglichkeit an einem trockenen Ort an, um es vor Kontakt mit Wasser oder Feuchtigkeit zu schützen.

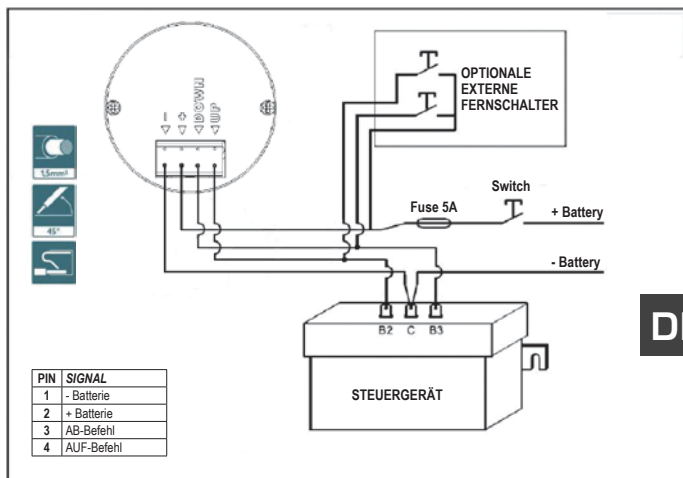
DE

6 GARANTIEBEDINGUNGEN

Lofrans' gewährleistet, dass das Produkt bei normalem Gebrauch und Einhaltung der Wartungspläne für einen Zeitraum von 2 Jahren ab dem Kaufdatum durch den Erstkäufer unter Garantie steht, ungeachtet der unten aufgeführten Bedingungen, Einschränkungen und Ausnahmen. Jedes Produkt, das sich während dieses Zeitraums bei normalem Gebrauch als defekt erweist, wird nach Ermessen von Lofrans repariert oder ersetzt.

6.1 Bedingungen und Einschränkungen

1. Lofrans' übernimmt keine Verantwortung für eine falsche Produktwahl seitens des Käufers.
 2. Die Haftung von Lofrans' beschränkt sich auf die Reparatur oder den Ersatz aller Teile des Produkts, die ursprünglich Material- und/oder Herstellungsfehler aufweisen.
 3. Lofrans' ist in keiner Weise haftbar für Defekte oder Folgeschäden, die auf folgendes zurückzuführen sind:
 - Verwendung des Produkts in Anwendungen, für die es nicht konzipiert wurde;
 - Korrosion, Zersetzung durch UV-Strahlen und Verschleiß;
 - Nichteinhaltung des Wartungsplans;
 - eine falsche oder unsachgemäße Installation des Produkts;
 - jegliche Modifikation oder Veränderung des Produkts;
 - Verwendungsbedingungen, die über die Produktspezifikationen hinausgehen.
- Die Garantie deckt keine zusätzlichen Kosten für Eingriffe, Ausbau, Transport und Installation des Produkts;
- Die Garantie erlischt, wenn die Wartung von Personen durchgeführt wird, die nicht von Lofrans' autorisiert sind.
- Die Produkte von Lofrans sind ausschließlich für den Einsatz im maritimen Bereich konzipiert. Lofrans' übernimmt keine Haftung, die sich aus anderen Verwendungen ergeben.
- Lofrans' behält sich das Recht vor, diese Garantie nicht anzuerkennen, wenn die elektromechanischen Produkte mit ungeeignetem elektrischem Zubehör betrieben werden und/oder bei Nichtinstallation eines geeigneten Überlastschutzes an der Stromleitung.

6.2 Ausnahmen

Die Gewähr der Garantieleistungen beschränkt sich auf einen Zeitraum von 1 Jahr ab dem Datum des Kaufes durch den ursprünglichen Käufer für:

- Schalttafeln
- Dichtungen
- Alle Produkte, die auf Charter- Booten verwendet werden.

6.3 Haftung

Diese Garantie gewährt keinerlei Leistungen für Verluste oder Schäden, die dem Käufer durch eine erwiesene Nichtkonformität der Produkts entstehen, vorbehaltlich des Falls von Vorsatz oder schwerer Schuld von Seiten der Lofrans srl, der/die mit rechtskräftigem Urteil erklärt wurde. Einige Staaten oder Länder lassen den Ausschluss oder die Einschränkung von Anschluss- oder Folgeschäden nicht zu, daher kommen die oben genannten Einschränkungen oder Ausschlussfälle möglicherweise nicht zur Anwendung.

6.4 Procedure

Die Pflichtfelder des Garantie-Formulars müssen auf der Lofrans Website (<http://www.lofrans.com/warranty.php>) ausgefüllt werden, einschließlich der Seriennummer der Steuerung,

6.5 Wegfallklausel

Im Falle, dass irgendeine der hier enthaltenen Garantieklauseln durch einen Richter oder eine sonstig zuständige Behörde für ungültig erklärt wird, bleiben davon die Gültigkeit der restlichen Klauseln dieser Garantie sowie der Rest der fraglichen Klausel unberührt.

6.6 Konformität

Diese Garantie ist durch die und in Übereinstimmung mit den italienischen Gesetzen geregelt. Gerichtsstand für alle etwaigen Streitfälle ist Mailand.

Estimado cliente,

gracias por haber elegido un producto Lofrans. Lofrans es una empresa leader en la producción y distribución mundial de equipos náuticos realizados con las tecnologías más modernas, conforme a los requisitos indicados por las normativas internacionales y por los entes de certificación más importantes. Todos nuestros productos están contruidos con óptimos materiales adecuados al trabajo en ambiente marino y están sometidos a controles continuos para mejorar los niveles cualitativos y eliminar todo defecto de fabricación. Además de tales requisitos, los molinetes Lofrans son una síntesis de fiabilidad y eficiencia, asegurando las máximas prestaciones durante cada fase del amarre, incluso en las más difíciles. Con un producto Lofrans se asegura años de funcionamiento fiable.

Copyright ©Lofrans, 2020. Todos los derechos reservados.

Lofrans declina toda responsabilidad por eventuales inexactitudes debidas a errores de imprenta presentes en este manual y se reserva el derecho de aportar todas las modificaciones que considere oportunas. Por esta razón, Lofrans no garantiza la exactitud del manual después de la fecha de publicación y declina toda responsabilidad por eventuales errores y omisiones.

INDICE

1 INTRODUCCIÓN	32
1.1 Objeto de este manual	32
1.2 Servicio posventa	32
1.3 Recepción y almacenaje	32
2 DATOS TÉCNICOS	32
2.1 Especificaciones	32
2.2 Dimensiones generales	33
2.3 Contenido del embalaje	33
3 MONTAJE	33
3.1 Instalación / montaje del panel táctil de Lofrans	33
3.2 Agregar: quitar la cubierta frontal con clip	34
4 USO	35
5 DIAGRAMA DE CABLEADO	36
6 CONDICIONES DE GARANTÍA	36
6.1 Condiciones y límites	37
6.2 Excepciones	37
6.3 Responsabilidad	37
6.4 Procedimiento	37
6.5 Cláusula de cierre	37
6.6 Conformidad	37

ES

1 INTRODUCCIÓN

1.1 Objeto de este manual

A través de este manual se proporcionan informaciones sobre la seguridad y la utilización correcta del producto. Siga estas instrucciones cuidadosamente para evitar posibles accidentes o averías.



PELIGRO!

Este tipo de aviso indica la existencia de un riesgo grave, que tiene altas probabilidades de causar la muerte o un accidente grave, si no se adoptan las precauciones apropiadas.



ATENCIÓN!

Este tipo de aviso invita a la aplicación de las prácticas de seguridad, o bien llama la atención sobre comportamientos poco seguros que podrían causar accidentes personales o daños al barco.

1.2 Servicio posventa

Los productos Lofrans están apoyados en todo el mundo por una red de distribuidores y servicio posventa autorizados. En caso de necesidad contacte con el distribuidor local Lofrans. Más detalles en la página web www.lofrans.com

1.3 Recepción y almacenaje

A la recepción del paquete, controle la integridad del embalaje. Si es necesario almacenar el producto por un periodo prolongado, manténgalo en un lugar seco y protegido.

2 DATOS TÉCNICOS

2.1 Especificaciones

Fuente de alimentación	Up to 30V DC
Consumo de energía en modo de espera	0 mA
Consumo de energía (toma corriente sin carga)	45 mA @12 V DC
Temperatura de funcionamiento (°C)	-10 : + 60
Grado de protección	IP67
Dimensiones (mm)	65.5 x 65.5 x 50
Peso (g)	68

Características adicionales:

- Modo de activación de dos botones para asegurar cualquier activación accidental.
- Interruptor inteligente con amplio rango de voltaje.
- Desactivación automática de 3 minutos con notificación por zumbador.
- Brida trasera redonda para una fácil instalación a bordo.
- Clasificación de agua / polvo IP67 (panel frontal)

Este producto cumple con las siguientes regulaciones:

EN 55032: 2015
EN 55035: 2017
(EN 61000-4-2:2009)

2.2 Dimensiones generales

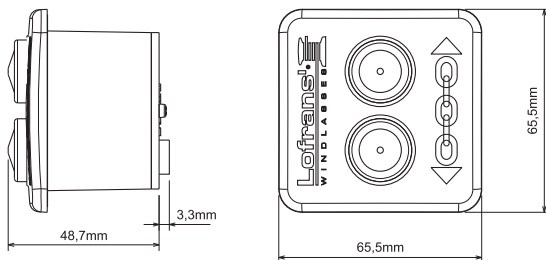

2.2 Contenido del embalaje

- | | |
|--|--|
| <ul style="list-style-type: none"> ✓ 1 Panel táctil de Lofrans Arriba Abajo ✓ 1 plantilla de perforación de pegatinas ✓ 1 reborde trasero redondo / junta de goma | <ul style="list-style-type: none"> ✓ 4 tornillos de fijación para la instalación ✓ 1 Manual de instalación y usuario |
|--|--|

3 MONTAJE

3.1 Instalación / montaje del panel táctil de Lofrans

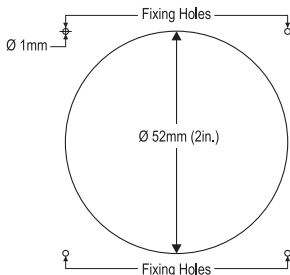
ES

Fig.1

- Pegue la plantilla de perforación en la posición de montaje deseada (vea la Fig. 1)
- Taladre un orificio de 52 mm de diámetro con una sierra de corona.
- Coloque el panel en el agujero y marque los 4 agujeros de fijación.
- Retire el dispositivo y luego taladre los cuatro orificios de fijación de 1 mm de diámetro.

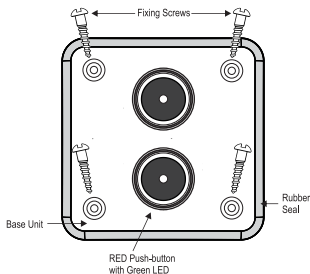

Fig.2

- Asegúrese de que el sello de goma esté colocado en la columna de la base.
- Cablee y / o enchufe la unidad siguiendo el diagrama de cableado (consulte el capítulo 5)

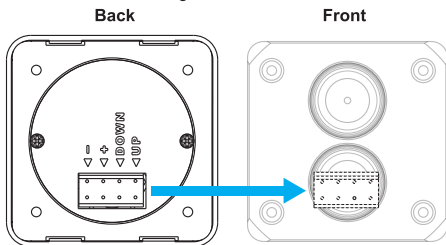

Fig.3

- Para el posicionamiento correcto, asegúrese de que el conector del bloque de terminales esté en la parte inferior detrás del panel táctil de Lofrans (ver Fig.3)
- Fije la unidad base con los cuatro tornillos de fijación que se proporcionan con el paquete del dispositivo (ver Fig.2)

3.2 Agregar: quitar la cubierta frontal con clip

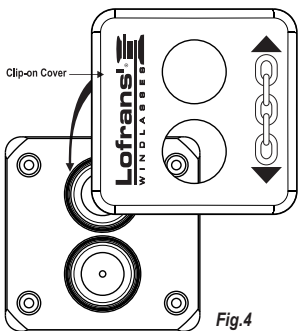

Fig.4

- Solo cuando esté totalmente terminado y satisfecho con el cableado y el posicionamiento de la unidad, sujete el panel frontal / cubierta con un clip. El logotipo de Lofrans debe estar en el lado izquierdo del panel táctil, exactamente como se muestra en la Fig.4
- Asegúrese de que las cubiertas de botones transparentes a prueba de agua estén colocadas correctamente.

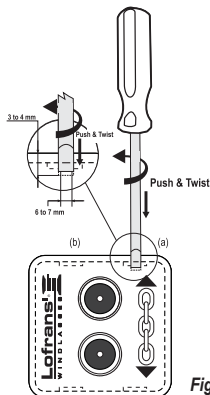





Fig.5

- Para quitar la tapa con clip, deslice un destornillador de punta plana, con punta de 6-7 mm de ancho, entre la tapa con clip y el tablero en la posición (a) y luego en la posición (b) y gire la punta ligeramente. Empuje la punta del destornillador al menos de 3 a 4 mm antes de girarlo. (ver figura 5)

4 USO

Para obtener instrucciones sobre cómo realizar las conexiones eléctricas, consulte el diagrama de cableado a continuación (capítulo 5).

- Conecte los cables al conector push-in con botón de liberación accionado con los dedos, no se requieren herramientas.
- Encienda la energía eléctrica. Asegúrese de que los controles funcionen en la dirección correcta. Si no, intercambie los cables ARRIBA y ABAJO que van al conector.
- Presione el **botón 2 simultáneamente para encender** el dispositivo.
- Empuje hacia  ARRIBA o  Comando ABAJO para usar el molinete. 
- Suelte el botón para detener.
- Después de **3 minutos**, el dispositivo **se apaga** automáticamente seguido de una indicación de sonido doble "bip".

ES



5 DIAGRAMA DE CABLEADO

SIEMPRE DESCONECTE LA BATERÍA ANTES DE LA INSTALACIÓN

Los cables deben tener una sección transversal de 1,5 mm².

Instale un fusible de seguridad rápido de 5 A (amperios) en el cable positivo (+) de la batería. No utilice el voltaje generado por la batería del motor para proporcionar energía.

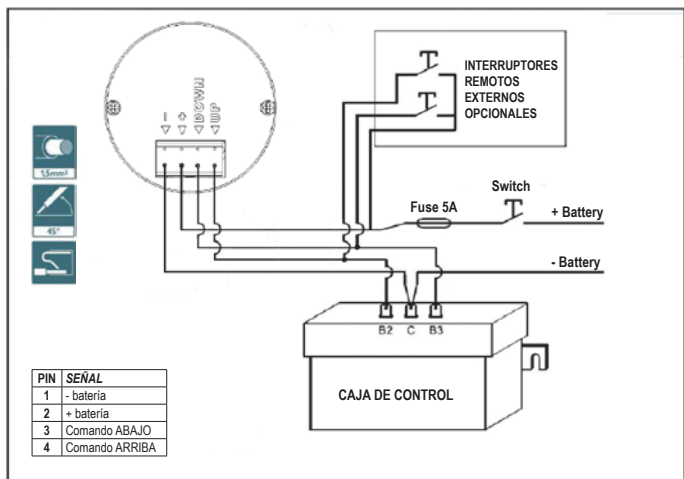
Si es posible, coloque la parte posterior del dispositivo en un lugar seco para protegerlo del contacto con el agua o la humedad.



6 CONDICIONES DE GARANTÍA

Lofrans garantiza que en uso normal y observando los programas de mantenimiento, el producto está cubierto por la garantía por un período de 2 años a partir de la fecha de compra por parte del comprador original, sin perjuicio de las condiciones, limitaciones y excepciones que se enumeran a continuación. Cualquier producto que resulte defectuoso en el uso normal durante dicho período será reparado o reemplazado, a elección de Lofrans.

6.1 Condiciones y limitaciones

1. Lofrans 'no asume ninguna responsabilidad por una elección incorrecta del producto realizada por el comprador.
 2. La responsabilidad de Lofrans' se limitará a la reparación o reemplazo de todas las partes del producto que originalmente presenten defectos de material y / o fabricación.
 3. Lofrans' no será en modo alguno responsable de los defectos o daños consiguientes que se deriven de:
 - uso del producto en aplicaciones para las que no fue diseñado;
 - corrosión, degradación causada por rayos ultravioleta y desgaste;
 - incumplimiento del programa de mantenimiento;
 - instalación del producto incorrecta o inadecuada;
 - cualquier modificación o alteración del producto;
 - condiciones de uso que superen las especificaciones del producto.
- La garantía no cubre los costos adicionales soportados por intervenciones, remoción, transporte e instalación del producto;
- La garantía queda anulada si el mantenimiento lo realizan personas no autorizadas por Lofrans '.
- Los productos de Lofrans están diseñados para ser utilizados únicamente en el medio marino. Lofrans no asume ninguna responsabilidad derivada de otros usos.
- Lofrans 'se reserva el derecho de no reconocer esta garantía si los productos electromecánicos son operados por accesorios eléctricos inadecuados y / o en el caso de que no se instale un interruptor de corte de sobrecarga apropiado en la línea de energía eléctrica.

6.2 Excepciones

La cobertura de la garantía está limitada a un periodo de 1 año a partir de la fecha de adquisición del comprador original para:

- Cuadros eléctricos
- Guarniciones y juntas de estanqueidad
- Todos los productos utilizados en embarcaciones chárter.

6.3 Responsabilidad

La presente garantía no cubre ninguna pérdida o perjuicio derivado al comprador por la disconformidad comprobada del producto, excepto en caso de dolo o falta grave de Lofrans declarado con sentencia pasada en autoridad de cosa juzgada. Algunos estados y países no permiten la exclusión o limitación de daños incidentales o consecuenciales, por lo tanto dichas limitaciones o exclusiones podrían no ser aplicables.

6.4 Procedimiento

Las solicitudes de Garantía de garantía deben ser notificadas mediante la pagina web de LOFRANS <http://www.lofrans.com/warranty.php> rellenando todos los campos incluyendo el numero de serie del equipo.

6.5 Cláusula de cierre

Si una cláusula cualquiera de esta garantía fuese invalidada por un juez o cualquier otra autoridad competente, la validez de las cláusulas restantes de esta garantía y el resto de la cláusula en cuestión no se verá influenciado.

6.6 Conformidad

Esta garantía está sujeta a las leyes italianas y conforme con ellas. Para cualquier controversia el Foro competente es el Foro de Milán.



Notes



Via Philips, 5 - 20052 Monza (MB) (Italy)
www.lofrans.com - e-mail: contact@lofrans.com